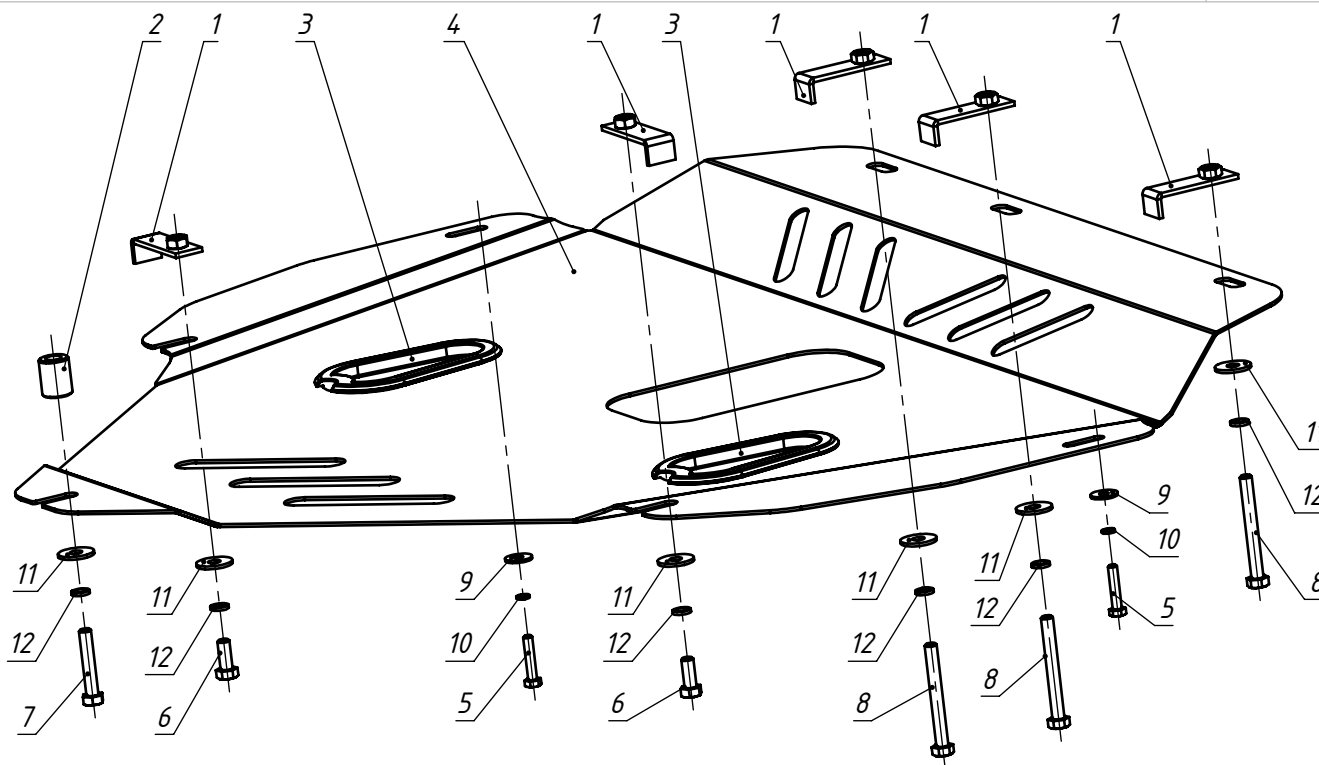

Арт

Защита картера Tagaz C100

77.04.021
77.04.022

Годы выпуска: 2009г-по н.в.

Двигатель: 1,6 бензиновый.
Коробка: МКПП.

Защита картера (поз. 4) крепится в восьми точках поверх пыльника. Для этого необходимо:

1. В пыльнике, соосно отверстиям подрамника, вырезать отверстия ϕ 15мм.
2. Заменить болт крепления подушки на болт М8х45 (поз. 7) с шайбами (поз. 11,12) и втулкой 20х25 (поз. 2).
3. Выкрутить два болта крепления пыльника
4. Установить закладные планки (поз. 1) в подрамник и наживить болты М8х20 (поз. 6) с шайбами (поз. 11,12).
5. Навесить защиту картера (поз. 4) на задние точки крепления.
6. Через отверстие в защите картера (поз. 4) установить закладные планки (поз. 1) соосно отверстиям в подрамнике и прикрутить защиту спереди болтами М8х70 (поз. 8) с шайбами (поз. 11,12).
7. По бокам защиту прикрутить болтами М6х30 (поз. 5) с шайбами (поз. 9,10).
8. Затянуть все резьбовые соединения.
9. Заглушки (поз. 3) на защиту картера можно установить заранее.

Поз.	Наименование	К-во.
1	Закладная планка	5
2	Втулка 20х25	1
3	Заглушка	2
4	Защита картера	1
5	Болт М6х30 ГОСТ 7798-70	2
6	Болт М8х20 ГОСТ 7798-70	2
7	Болт М8х45 ГОСТ 7798-70	1
8	Болт М8х70 ГОСТ 7798-70	3
9	Шайба 6 ГОСТ 6958-78	2
10	Шайба 6 Н ГОСТ 6402-70	2
11	Шайба 8 ГОСТ 6958-78	6
12	Шайба 8 Н ГОСТ 6402-70	6